

3. 连加、连减和加减混合

第 10 课时 连加、连减 [教材 P₂₇]



开心! 一练

一 想一想, 填一填。

$34 + 28 + 16 =$

$$\begin{array}{r} 34 \\ + 28 \\ \hline \end{array}$$

()

$$\begin{array}{r} + 16 \\ \hline \end{array}$$

()

$$\begin{array}{r} 34 \\ + 28 \\ \hline \end{array}$$

()

$$\begin{array}{r} + 16 \\ \hline \end{array}$$

()

()

$95 - 30 - 47 =$

$$\begin{array}{r} 95 \\ - 30 \\ \hline \end{array}$$

()

$$\begin{array}{r} - 47 \\ \hline \end{array}$$

()

95-30=()
能口算, 可以不写竖式。



二 列竖式计算。

$13 + 28 + 45 =$

$71 - 17 - 24 =$

$82 - (25 + 5) =$

三 把在同一条线上的 3 个数加起来。

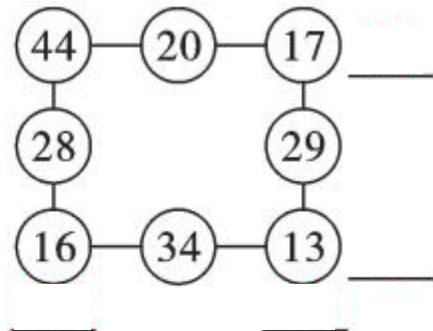
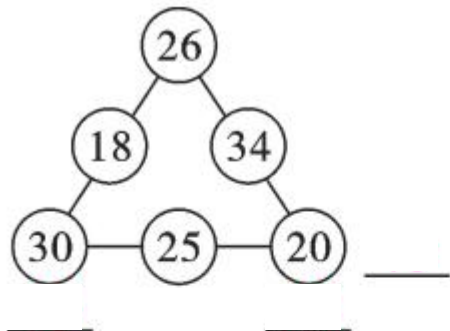

快乐提升

四 看谁算得对。

$13+15$ $___+23$ $___+19$ $___+6$ $___+17$ $___$

$92-14$ $___-18$ $___-22$ $___-9$ $___-12$ $___$

五 算出育红小学参加三项体育活动的总人数。

			总计
27 人	35 人	29 人	() 人